

B-B図：アンカー穴寸法図

TYPE: US-180

重量 1400kg

※寸法、デザイン等は予告なしに変更する場合がありますので、あらかじめご了承ください。
ご不明点がありましたら、弊社営業へご連絡をお願いします。

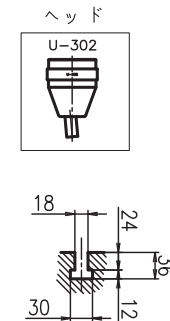
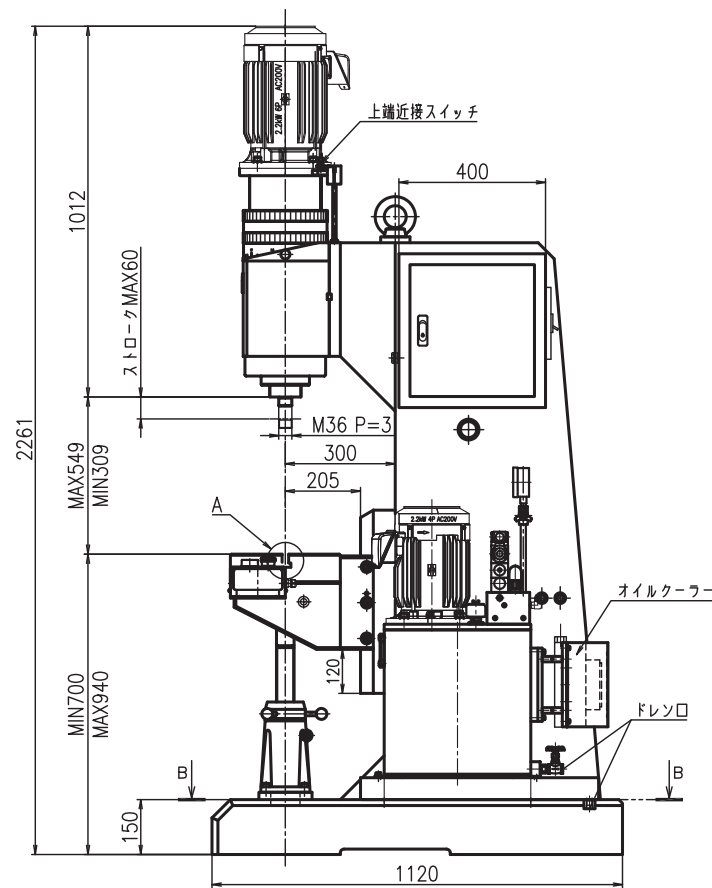
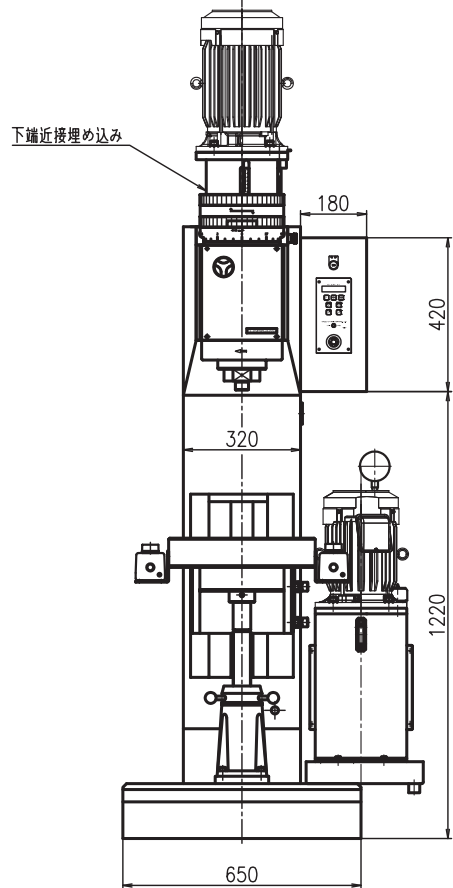

A部 T溝詳細図 SCL 1:5